

# PUMPEN

## Optimierung der Lebensdauer von Pumpen durch dauerhaften Schutz von Lagern.

Pumpen sind wichtige Bauteile in industriellen Prozessen und sind daher für langjährigen Betrieb ausgelegt. Dennoch fallen sie häufig aus, wenn es aufgrund von versagenden Gleitringdichtungen zu Produktleckagen kommt. Gleitringdichtungen können als Ergebnis von durch Lagerschäden verursachten Axialbewegungen und Wellenbiegungen ausfallen, was zu katastrophalem Versagen von Lagern führen kann.

Die Mehrheit der Lagerschäden resultiert aus nicht effektiven Dichtungslösungen, die den Eintritt von Verunreinigungen in das Lagergehäuse und Schmierstoffverlust zulassen. Häufig verwendete Kontaktdichtungen verschleifen entweder am Kontaktpunkt bzw. erzeugen eine Rille auf der Welle, wodurch sie innerhalb kurzer Zeit unwirksam werden.

Zur Erhöhung der Zuverlässigkeit und zur Verlängerung der Lebensdauer Ihrer Pumpen durch dauerhaften Schutz von Lagern können Sie die Inpro/Seal® Technologie einsetzen. Der Inpro/Seal Bearing Isolator verfügt über eine VBXX® Schnittstelle und einen VBX® Ring, um Verunreinigungen dauerhaft aus dem Lagergehäuse fernzuhalten. Die innovativen Ausführungen mit D-Nut oder Fettabstreifband sorgen für ausgezeichnete Schmiermittelretention, indem sie den Schmierstoff auffangen und zurück in das Lagergehäuse leiten.

Unvorhergesehene Ausfallzeiten können kostspielige Folgen haben. Mit Inpro/Seal verfügen Sie jedoch über einen starken Partner. Wir haben unsere Betriebsprozesse rationalisiert und können Produkte – selbst neue Konstruktionen – noch am gleichen Tag versenden, damit Sie Ihre Ausrüstung so schnell wie möglich wieder in Betrieb nehmen können.

Verlassen Sie sich auf uns, wenn es um die Erhöhung der Zuverlässigkeit von Pumpen, die Verlängerung der MTBR-Kennziffer und die Optimierung der Pumpenlebensdauer geht. Basierend auf mehr als 30 Jahren Know-how und praktischer Erfahrung auf dem Gebiet der Bearing Isolator-Technologie sind wir in der Lage, Ihnen eine maßgeschneiderte Lösung zu liefern, die Ihren Anforderungen gerecht wird.

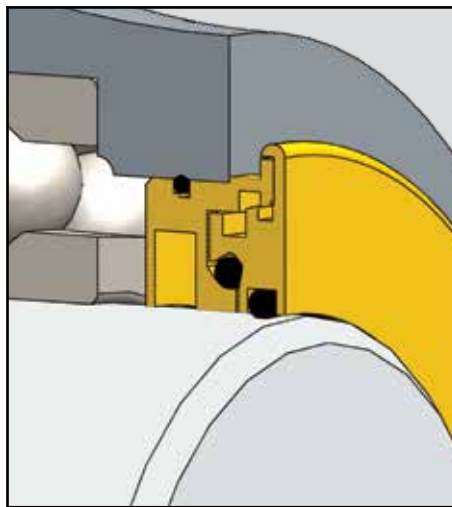

VB45-S Bearing Isolator

### LEISTUNGSMERKMALE

#### An Pumpen installierte Inpro/Seal Bearing Isolators:

- Erhöhen die Lebensdauer und Zuverlässigkeit von Lagern und optimieren dadurch die Lebensdauer Ihrer Gleitringdichtung sowie die Betriebszeit Ihrer Pumpe.
- Tragen zum dauerhaften Schutz vor Schmierstoffverlust und Eindringen von Verunreinigungen bei.
- Können an der Mehrzahl von Pumpentypen installiert werden, einschließlich Prozesspumpen, Ausführungen gemäß API-Normen, Pumpen mit axialem Saugstutzen, Schlammumpen, vertikalen Pumpen, Gleitlager- und Verdrängerpumpen sowie Pumpen mit horizontalem, geteiltem Gehäuse.
- Können für den Einsatz mit mehreren Schmierungsarten konstruiert werden, einschließlich Schmierfett, Schmieröl, Ölspritzschmierung, Druckschmierung sowie Trocken- und Nassumpfschmierung.
- Senken Emissionen durch Abdichtung von gefährlichen flüchtigen organischen Verbindungen.
- Verbessern die Energieeffizienz, da kein zusätzlicher Widerstand auf die Welle ausgeübt wird.
- Verfügen über die Schutzart IP66.